

## TEC-44<sup>®</sup>



### Purgeur à vanne motorisée pour condensats fortement chargés.

Le TEC-44 est un purgeur à vanne motorisée développé spécialement pour l'évacuation des condensats fortement chargés en particules solides.

Le TEC-44 est à même d'évacuer d'importants volumes de condensats et ce jusqu'à une pression de service de 40 bars.

La vanne possède un diamètre de passage de diamètre important garantissant une fiabilité d'évacuation à toute épreuve et un risque de blocage inexistant.

Différents cycles d'évacuation sont mémorisables et sont sauvegardés en cas de rupture d'alimentation par une batterie intégrée au module de commande.

### PRINCIPAUX AVANTAGES

- Pression de service de 0 à 40 bars.
- Raccordement 1/2" BSP (NPT en option).
- Indicateur pour d'ouverture de la vanne.
- Ecran LCD indiquant le programme sélectionné.
- Temps pour l'ouverture et fermeture de la valve.
- Spécialement pour des systèmes d'air comprimé fortement chargés.
- Design compact.
- Facile à installer.
- Certifié CE.
- Complètement automatique – sans entretien.
- Batterie intégrée pour sauvegarde du programme.
- Système anti-bloquant.

## SPÉCIFICATIONS

### TEMPORISATEUR

Temps d'intervalle	4 minutes à 24 heures
Temps de purge	7,5 secondes à 15 Minutes.
Tensions disponibles	115 ou 240 VAC - 50/60 Hz
Consommation	4mA maximum
Température d'utilisation	0° C à +60° C
Voyants	1 LED (Ouverture de vanne) 1 LED 7 segment (Programme sélectionné)

### VANNE

Type	Boisseau sphérique, motorisée
Diametre de passage vanne	12 mm
Raccordement	1/2" BSP ou NPT
Pression Max.	40 bar g
Joint de la vanne	FPM et Téflon

### PROGRAMMES

Intervalles	Cycle de vanne
0 4 min	A rotation de 7 secondes (non-stop)
1 8 min	B rotation 10 secondes, vanne ouverte 3 sec.
2 15 min	C rotation 15 secondes, vanne ouverte 8 sec.
3 30 min	D rotation 20 secondes, vanne ouverte 13 sec.
4 1 heure	E rotation 25 secondes, vanne ouverte 18 sec.
5 2 heures	F rotation 30 secondes, vanne ouverte 23 sec.
6 4 heures	H rotation 45 secondes, vanne ouverte 38 sec.
7 8 heures	L 1 minute rotation, vanne ouverte 53 sec.
8 16 heures	P 5 minutes rotation, vanne ouverte 4 minute et 53 sec.
9 24 heures	O 15 minutes rotation, vanne ouverte 14 minutes et 53 sec.

## DIMENSIONS

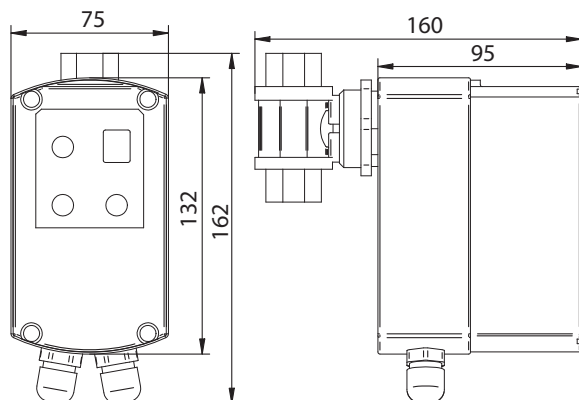

Votre distributeur

**PARTENAIR**

Z.I. de la bonde - 15, rue du buisson aux fraises - F-91300 MASSY  
Tél. : 01 60 13 04 18 - Fax : 01 60 13 03 58  
E-Mail : info@partenair.fr - web : www.partenair.fr