

Adsorbeurs au charbon actif



COALEX

Déshuilage absolu longue durée

COALEX - Pour un air sans huile.

Les adsorbeurs au charbon actif série COALEX ont été développés pour les installations nécessitant un air comprimé parfaitement déshuilé et désodorisé. Comparativement aux filtres à cartouches, ils possèdent une durée de vie très largement supérieure. Ils peuvent ainsi répondre aux besoins intensifs en air de qualité grâce à une charge de charbon actif étudiée pour un minimum de 10 000 heures de fonctionnement non-stop aux conditions nominales.

Le charbon actif utilisé a été spécialement sélectionné pour ses performances d'adsorption ciblées sur les vapeurs d'hydrocarbures véhiculées dans les réseaux d'air comprimé.

Un dispositif de prélèvement muni d'un tube de tests permet de connaître la teneur résiduelle en hydrocarbures dans l'air à la sortie de l'adsorbeur.

Les adsorbeurs COALEX permettent d'obtenir un air de qualité «non lubrifié» et satisfont aux exigences les plus sévères, notamment pour l'industrie alimentaire, pharmaceutique ou les applications air respirable.

- ✓ Elimination des vapeurs d'hydrocarbures de l'air comprimé
- ✓ Filtration très hautes performances < 0,003 ppm à 20°C soit une efficacité meilleure que la classe 1 selon ISO 8573-2001
- ✓ Air de qualité non lubrifié.
- ✓ Tube test de teneur résiduelle en hydrocarbures (En option sur certains modèles).
- ✓ Désodorisation absolue de l'air comprimé.
- ✓ Longue durée de vie du charbon actif 10 000 heures mini. au débit nominal.
- ✓ Large gamme (23 modèles) jusqu'à 3000 m³/h (Modèles de capacité supérieure sur demande)
- ✓ Construction conforme à la directive des équipements sous pression (DEP 97/23)
- ✓ Ensemble robuste avec cadre porteur.
- ✓ Fabrication ISO 9001.

Caractéristiques techniques

Modèle	Racc ^t Entrée	Débit* m ³ /h	Dimensions (mm)			Masse Kgs
			Haut.	Larg.	Prof.	
CLX 5 A	3/8"	5	545	96	120	6
CLX 10 A	3/8"	10	645	96	120	8
CLX 20 A	3/8"	20	745	96	120	9
CLX 35 A	1/2"	35	832	130	160	17
CLX 50 A	1/2"	50	932	130	160	19
CLX 60 A	1/2"	60	1032	130	160	21
CLX 70 A	1"	70	922	165	180	27
CLX 90 A	1"	90	1062	165	180	30
CLX 110 A	1"	110	1242	165	180	35
CLX 150 T	1"	150	1045	384	315	60
CLX 180 T	1"	180	1205	384	315	68
CLX 210 T	1"	210	1325	384	315	81
CLX 340 T	1 1/2"	340	1297	489	450	128
CLX 480 T	1 1/2"	480	1697	489	450	161
CLX 600 T	1 1/2"	600	1857	489	450	198
CLX 820 T	2"	820	1555	612	600	323
CLX 1000 T	2"	1 000	1831	622	600	386
CLX 1200 T	2"	1 200	1931	622	600	421
CLX 1550 B	DN 80	1 550	2112	698	700	410
CLX 1850 B	DN 80	1 850	2122	749	700	430
CLX 2050 B	DN 80	2 050	2133	800	726	475
CLX 2450 B	DN 100	2 450	2328	865	850	585
CLX 3050 B	DN 100	3 050	2340	926	853	667

(*) Débits indiqués selon ISO 7183 (20°C et 1 bar absolu) sous 7 bars relatifs

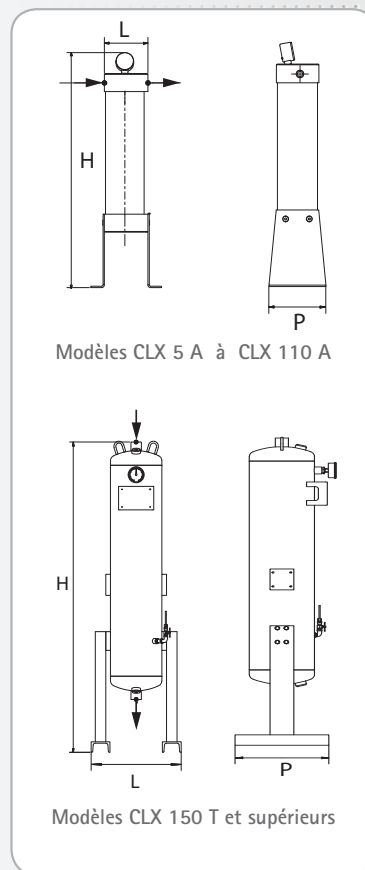

Tube de mesure d'huile résiduelle
(Option sur CLX 5 A à 110 A)

Caractéristiques détaillées	COALEX
Classe de qualité selon ISO 8573-1:2001	Huile résiduelle : 1
Pression de service maximum CLX 5A à CLX 1200 T	16 bars
Pression de service maximum CLX 1550 B et superiores	10 bars
Code de fabrication	D.E.P. 97/23
Température d'air comprimé maximum	55°C
Température d'air comprimé recommandée	<35°C
Perte de charge (selon modèle)	100 à 160 mbars
Accessoires fournis (tous modèles)	Manomètre de pression d'air
Tube d'analyse de teneur en huile	Oui (CLX 150 T et superiores)
Qualité d'air requise à l'entrée (ISO 8573-1)	2-4-1
Post-filtration recommandée (ISO 8573-1)	2

Facteur de correction selon la température de l'air comprimé (Base 10 000 heures de service)

Température	°C	<25	25	30	35	40	45	50
Facteur	x	1.2	1.1	1.09	1	0.78	0.72	0.58

Facteur de correction selon la pression de service

Pression	Bars	4	5	6	7	8	9	10	11	12	13	14	15	16
Facteur	x	0.6	0.74	0.89	1	1.11	1.22	1.36	1.50	1.63	1.75	1.90	2.03	2.14

Votre distributeur

PARTENAIR

Z.I. de la bonde - 15, rue du buisson aux fraises - F-91300 MASSY
Tél. : +33 1 60 13 04 18 - Fax : +33 1 60 13 03 58
E-Mail : info@partenair.fr - web : www.partenair.fr