



<5 ppm*

NANO EVO

L'épurateur de condensats NANO EVO est spécialement destiné aux petites installations (compresseurs de 15 Cv ou 120 m³/h maximum).

Il offre une efficacité de séparation remarquable. Les différents médias filtrants dans le carter permettent de garantir une teneur résiduelle en huile de moins de 10 ppm dans les rejets épurés.

Il est possible d'atteindre 5 ppm en sortie séparateur, étude à réaliser suivant votre installation et vos conditions d'utilisation.

NANO EVO possède une capacité de rétention jusqu'à 2 litres d'huile.

Il est compatible avec les lubrifiants minéraux ou synthétiques. Une version spéciale est également disponible pour les lubrifiants à base de polyglycols.

Un support mural et un kit de test de turbidité des rejets sont fournis en standard avec le séparateur.

Son remplacement est extrêmement facile et propre. Il suffit de déconnecter l'entrée et la sortie des condensats et de remplacer l'ensemble.

Le NANO EVO a été développé selon la dernière norme écologique afin de pouvoir garantir la plus faible teneur en huile résiduelle.



Le kit de rechange hautes performances garantit l'obtention des meilleurs résultats respectueux de l'environnement.

- Modèle compact
- Kit de rechange pour un meilleur respect de l'environnement.
- Fonctionnement autonome sans source d'énergie.
- Respect de la législation sur la teneur en hydrocarbures dans les eaux de rejet.
- Peut encore mieux faire que la réglementation en vigueur avec un rejet en dessous de 5 ppm (*).
- 1 modèle pour tous débits jusqu'à 120 m³/h
- Compatible lubrifiants minéraux ou synthétiques
- Construction robuste
- Accepte les condensats en provenance de tous types de purgeurs.
- Support mural fourni.
- Kit de prélèvement fourni avec indicateur visuel de turbidité dans l'eau de rejet.
- Remplacement facile et propre du kit de rechange.

www. partenair.fr

(*) Il est possible d'atteindre 5 ppm en sortie séparateur, étude à réaliser suivant votre installation et vos conditions d'utilisation.



Caractéristiques Techniques

NANO EVO

Teneur résiduelle en huile après traitement	<5 ppm(*)
Débit maximum du compresseur	120 m ³ /h
Raccordement entrée	1/2" taraudé
Raccordement sortie	1/2" taraudé
Capacité maxi d'adsorption d'huile	2 litres
Traitement des huiles minérales	Oui
Traitement des huiles synthétiques	Oui
Traitement des polyglycols	Oui (sur demande)
Largeur	270 mm
Profondeur	240 mm
Hauteur	249 mm
Masse	4,42 kg
Référence kit de rechange (huile minérale et synthétique)	KR NANO



NANO EVO

Dimensions

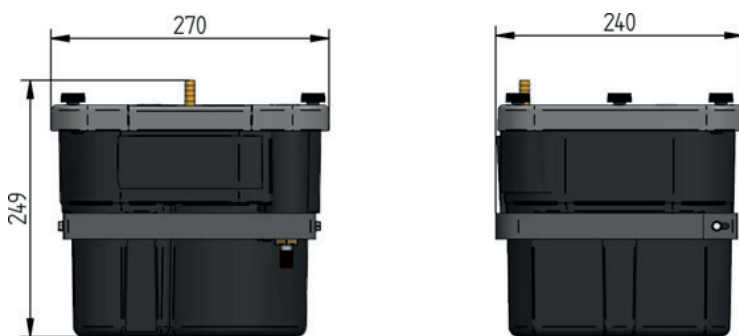

Dimensions indiquées en mm

Votre distributeur

(*) Il est possible d'atteindre 5 ppm en sortie séparateur, étude à réaliser suivant votre installation et vos conditions d'utilisation.